



## Sensores capacitivos - S26 Serie 80 - PNP

Forma constructiva G 1"

- Material de carcasa: PTFE
- Control de fuga
- Protección de sobrellenado



Características técnicas	Montaje no enrasado
Sensor de nivel, en contacto con el producto	Ajustable dependiendo del medio
Distancia de conmutación ajustable (mín. / máx.)	0...20 mm
Versión eléctrica	4 hilos CC
Salida	Antivalente
<b>Modelo PNP</b>	<b>KAS-80-26/113-A-G1-PTFE-Z02-1-HP</b>
<b>No. art.</b>	<b>813 100</b>
Tensión de servicio ( $U_B$ )	10...35 V CC
Caída de tensión máx. ( $U_d$ )	$\leq 2,0$ V
Ondulación residual máx. permisible	10 %
Corriente de servicio ( $I_e$ )	2 x 0...250 mA
Corriente en vacío ( $I_o$ )	Típ. 15 mA
Frecuencia máx. de conmutación	50 Hz
Temperatura ambiente permisible	-25...+70 °C / CIP 121 °C
LED indicador	Verde / amarillo
Circuito de protección	Incorporado
Tipo de protección según IEC 60529	IP 67*
Norma	EN 60947-5-2
Cable conexión	2 m, PVC, 4 x 0,5 mm <sup>2</sup>
Material de carcasa	PTFE (FDA 21 CFR 177.1550)
Superficie activa	PTFE (FDA 21 CFR 177.1550)
Pieza final	PC (FDA 21 CFR 177.1580)
Optimizado al medio	Si

**Accesorios** (no incluido en la entrega): Para varivent, triclamp y soportes de soldadura, por favor, vea nuestro programa de Accesorios.

Sensores capacitivos S26 con superficie activa semiesférica para el control de nivel de productos con una constante dieléctrica  $\epsilon_r$  desde 1,1. Los productos pueden ser:

- Materiales a granel, como materiales de plástico en forma granel o de chips, polvos, cereales, etc.
- Líquidos, como agua, zumo, vino, aceite, soluciones químicas o farmacéuticas y muchas más.
- Pastas, como existen en la industria de alimentación, farmacéutica y cosmética

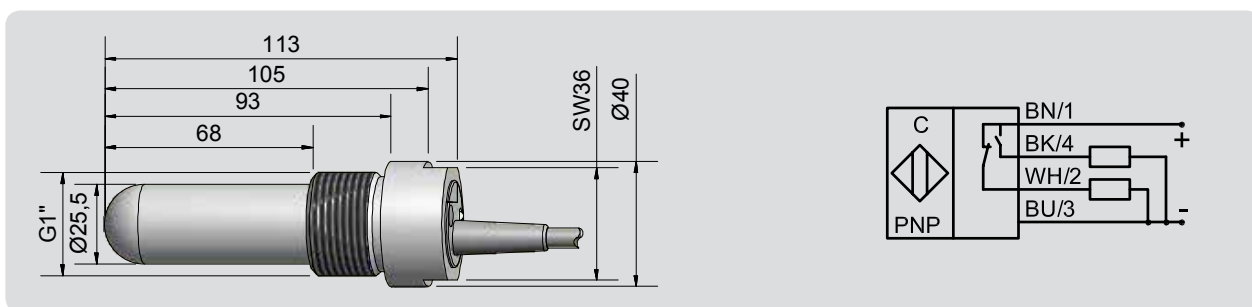

\* Con potenciómetro sellado

**Made in Germany**