



Sensores capacitivos - S26 Serie 80 - PNP - StEx - ATEX

Forma constructiva G 1"

- Para su uso en áreas con riesgo de explosión de polvo, zona 20
- Material de carcasa: PEEK

DMT 01 ATEX E 157

IECEX BVS 07.0015

Ex II 1/2 D Ex ta/tb IIIC T101°C Da/Db

Ex ta/tb IIIC T101°C Da/Db



Características técnicas	Montaje no enrasado
Sensor de nivel, en contacto con el producto	Ajustable dependiente del medio
Distancia de conmutación ajustable (mín. / máx.)	0...20 mm
Versión eléctrico	4 hilos CC
Salida	Antivalente
Modelo PNP	KAS-80-26-A-K-G1"-PEEK-Y5-StEx
No. art.	KA 1500
Tensión de servicio (U_B)	10...30 V CC
Caída de tensión máx. (U_d)	≤ 2,0 V
Ondulación residual máx. permisible	10 %
Corriente de servicio (I_B)	2 x 0...150 mA
Corriente en vacío (I_0)	Típ. 15 mA
Frecuencia máx. de conmutación	50 Hz
Temperatura ambiente permisible	-20...+90 °C
LED indicador	Verde / amarillo
Circuito de protección	Incorporado
Tipo de protección según 60529	IP 67*
Norma	EN 60947-5-2
Conexión	Conector enchufe M 12 x 1
Material de carcasa	PEEK (FDA 21 CFR 177.2415)
Superficie activa	PEEK (FDA 21 CFR 177.2415)
Tapa	PC (FDA 21 CFR 177.1580)
Optimizado al medio	Si

Sensores capacitivos de la serie S26 con superficie activa semiesférica para el control del nivel de productos con una permitividad desde 1,1. Los productos pueden ser:

- Materiales a granel, como materiales de plástico en forma granel o de chips, polvos, cereales, etc.
- Líquidos, como agua, zumo, vino, aceite, soluciones químicas o farmacéuticas muchas más.
- Pastas, como existen en la industria de alimentación, colas, resinas.

* Con potenciómetro sellado

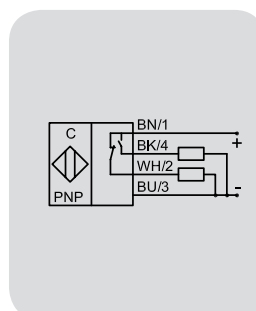
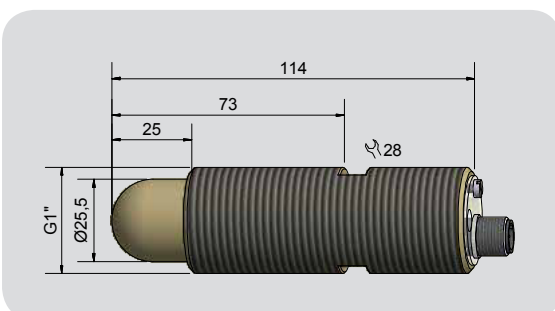

Se reserva el derecho a efectuar modificaciones sin previo aviso. (14.11.2017)

Made in Germany