

## LevelMaster - Détecteurs capacitifs - S26



Boîtier G 1/2"

- Pour contrôle de niveau de liquides, de produits visqueux ou pâteux, tels que, par exemple: huile, eau, ketchup, miel, etc., qui présentent des risques de colmatage et/ou peuvent être conducteurs électriquement.
- Idéal pour applications dans les industries agroalimentaires ou pharmaceutiques
- Matériau du boîtier: Acier inox N° 1.4305 (AISI 303)
- Fonction d'auto-apprentissage ETW (EasyTeach by wire - à distance par fil)
- Embase de connexion M 12 x 1
- Accessoires disponibles: manchons à souder et adaptateurs Varivent pour montage hygiénique, conforme EHEDG.



Caractéristiques techniques	Montage non noyable
Sensibilité	Constante diélectrique $\epsilon_r > 1,25$
Version électrique	3 pôles - DC
Fonction de sortie	Ouverture (NC)
Configuration d'origine	Eau
<b>Type PNP</b>	<b>KS-801-26/86-Ö-G1/2-PEEK/Vab-Y3-ETW-HP</b>
<b>Code Art.</b>	<b>KA 1469</b>
Tension d'alimentation ( $U_B$ )	12,5...35 V DC
Tension de déchet max. ( $U_d$ )	$\leq 2,0$ V
Courant de sortie ( $I_o$ )	0...250 mA
Consommation à vide ( $I_o$ )	< 30 mA typique
Fréquence de commutation max.	1 Hz
Plage de température opérationnelle	-10...+70 °C / CIP 121 °C
Température du produit à détecter	0...+100 °C
Voyant LED	Vert / orange
Circuits de protection	Intégrés
Indice de protection (Norme IEC 60529)	IP 67, IP 69K
Norme	EN 60947-5-2*
Raccordement électrique	Embase M 12 x 1 (Code A)
Pression opérationnelle	Max. 10 bar
Matériau du boîtier	Acier inox VA N° 1.4305 / AISI 303
Matériau de la face active	PEEK (FDA 21 CFR 177.2415)
<b>Accessoires</b> (non inclus dans la fourniture): Adaptateur Varivent code art. 196395, Manchon à souder code art. 196394 et connecteurs correspondants se trouvent dans notre sélection d'accessoires.	

Capteurs capacitifs de la série S26 avec une face active hémisphérique pour la détection de niveau de produits présentant une constante diélectrique  $\epsilon_r$  à partir de 1,25. Les produits à détecter peuvent être les suivants:

- Liquides tels que: jus de fruit, vin, solutions chimiques ou pharmaceutiques et bien d'autres encore.

### Points forts:

- Conforme EHEDG
- La détection est indépendante de la position de montage
- La pression opérationnelle maximale admissible sur la face active est de 10 bar.

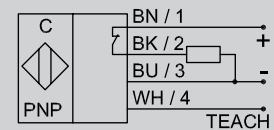

\*Dans la mesure ou la norme est applicable

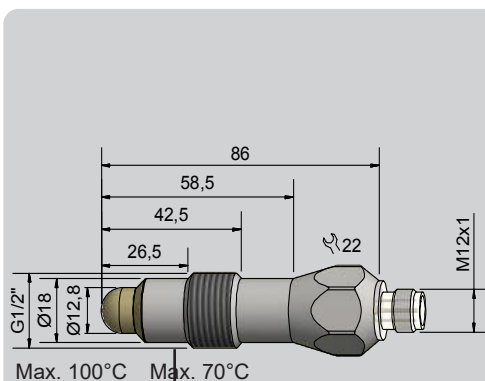

**EasyTeach chart:** LED / Fonction de sortie  
Jaune = A1 Vert = A1

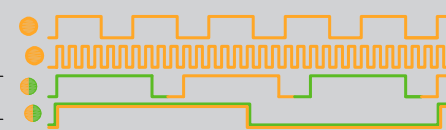

Réglage complet  
Réglage complet Initialisation  
Réglage d'usine  
Test

**Made in Germany**