



Kapazitive Sensoren Serie 80 - PNP

Bauform M 32 x 1,5

- Gehäusematerial: PTFE
- Einsetzbar zur Abtastung von chemisch aggressiven Produkten
- Auch im Lebensmittelbereich zulässig
- Schaltabstand 0,5...30 mm einstellbar
- Option: Volle chemische Resistenz ist bei Bestellung mit PTFE-Kabel und Abdichtset Art.-Nr. 196301 möglich
- Leckagekontrolle
- Überfüllsicherung



Technische Daten	Bündig einbaubar
Schaltabstand S_n	20 mm
Schaltabstand min. / max. einstellbar	0,5...30 mm
Elektrische Ausführung	4 - Leiter DC
Ausgangsfunktion	Antivalent
Typ PNP	KAS-80-30-A-M32-PTFE-Z02-1-HP
Art.-Nr.	815 830
Betriebsspannung (U_B)	10...35 V DC
Ausgangsstrom max. (I_e)	2 x 0...250 mA
Spannungsfall max. (U_d)	$\leq 2,0$ V
Zul. Restwelligkeit max.	10 %
Leerlaufstrom (I_o)	Typ. 15 mA
Schaltfrequenz max.	200 Hz
Zul. Umgebungstemperatur	-25...+70 °C
LED-Anzeige	Grün / gelb
Schutzbeschaltung	Eingebaut
Schutzart IEC 60529	IP 67*
Norm	EN 60947-5-2
Anschlusskabel	2 m, PVC, 4 x 0,50 mm ²
Gehäusematerial	PTFE (FDA 21 CFR 177.1550)
Aktive Fläche	PTFE (FDA 21 CFR 177.1550)
Endstück	PA / PPO
Medienoptimiert	Ja
Zubehör (im Lieferumfang enthalten)	2 Muttern M 32 x 1,5

* Mit versiegelter Potentiometerschraube

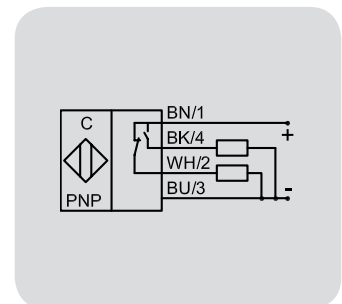
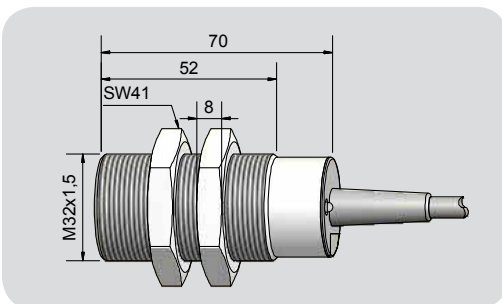

Made in Germany

Irrtümer und Änderungen ohne vorherige Ankündigung vorbehalten. (04.04.2018)